



NICOMATIC

ОБЗОР ПРОДУКЦИИ

**КОМПОНЕНТЫ
ДЛЯ ТЯЖЕЛЫХ УСЛОВИЙ
ЭКСПЛУАТАЦИИ**
И ПРОМЫШЛЕННОГО
ОБОРУДОВАНИЯ

**CREATIVE INTERCONNECT
SOLUTIONS**

МЕЖДУНАРОДНАЯ
КОМПАНИЯ



С 1976 года

Мы переосмысливаем опыт наших клиентов и разрабатываем эффективные решения

Мы
специалисты

в области разработки и производства инновационных соединителей



Инновационный подход

Мы поощряем творческий процесс и реактивность с целью оправдать ожидания клиентов и предвидеть их требования



Бескомпромиссное качество

Контроль всех этапов производственного процесса согласно стандартам EN9100, RoHS, REACH.



Широкий спектр услуг

Онлайн конфигуратор, бесплатные 3D модели, техническая поддержка. Помогаем на всех этапах проектов, какими бы срочными и амбициозными они ни были.

Близкое сотрудничество с клиентами

Nicomatic имеет многолетние партнерские отношения с клиентами в сфере ответственных применений. Мы поставляем наши решения клиентам по всему миру и в короткие сроки.

Человеческий фактор – это ключ к успеху

Наша главная задача?

Удовлетворение потребностей клиента,
автономность и благополучие
сотрудников компании.

Монблан, 4810 м.

«Мы гордимся тем, что
смогли сделать это все
вместе: новички и опытные
альпинисты»

Каждый сотрудник уникален

Мы поощряем инициативу
и ответственность.

Голос каждого имеет вес

Мы работаем согласно идее «Знает лучше
тот, кто делает». Обязанности не
распределяются, а берутся.

Путь к прогрессу СОСТОИТ В

Разнообразии: сотрудники говорят на 21
различных языках
Равенстве: 50% сотрудников женского пола,
50% мужского

Надежный партнер – половина успеха



ООО « МФК Точка Опоры » - наш официальный дистрибьютор в России.

- Техническая поддержка
- Консультации при разработке и планировании новых изделий
- Сборка на территории России.

Соединители высшего качества

С 1976 года Nicomatic (Франция) разрабатывает и производит комплектующие для тяжелых условий эксплуатации, как стандартные, так и выполненные по специальному заказу. Строгие критерии качества, короткие сроки поставки, возможность заказа небольших партий, онлайн сервисы, тесное сотрудничество с заказчиком, техническая поддержка на всех этапах развития проекта позволяют нам оставаться одним из лидеров на мировом рынке соединителей.

ТЯЖЕЛЫЕ
УСЛОВИЯ ЭКСПЛУАТАЦИИ

ПРОМЫШЛЕННОЕ
ОБОРУДОВАНИЕ

ЗАКАЗ **ОТ 1 ШТУКИ**
ОНЛАЙН **КОНФИГУРАТОР**
ПОЛНЫЙ **ЦИКЛ ПРОИЗВОДСТВА**



Отрасли применения



ОБОРОНА
И БЕЗОПАСНОСТЬ



АВИОНИКА



КОСМОС



ЭНЕРГЕТИКА



ТРАНСПОРТ



БЫТОВАЯ
ТЕХНИКА



МЕДИЦИНА



ПЕЧАТНАЯ
ЭЛЕКТРОНИКА



ПЕРСОНАЛЬНЫЕ
УСТРОЙСТВА

Экономим пространство

- ◆ Большой опыт работы над миниатюризацией соединителей

Поставляем быстро и вовремя

- ◆ Особое внимание организации производства для соблюдения сроков поставки

Предоставляем модели и чертежи

- ◆ Бесплатно на сайте, в приложении или по электронной почте

100% частная компания

- ◆ Быстрое принятие решений и гибкость

Развиваем технологии

- ◆ 20% оборота инвестируется в разработки

Сертифицированы по стандарту EN 9100

- ◆ Контроль качества и отслеживаемость на каждом этапе производства

СММ Серия

СММ Соединители с шагом контактов 2 мм серии СММ разработаны в соответствии с требованиями стандарта MIL-DTL-55302F. Модульная конструкция позволяет изготовить более 20 миллионов вариантов соединителей, комбинируя в одном корпусе сигнальные (LF) контакты с высокочастотными (HF) и силовыми (HP).

- Срок изготовления 1 неделя (срок поставки от 2 недель)
- Минимальная партия для заказа: 1 шт.
- Модели для САПР с указанием масс



ПРИМЕНЕНИЕ

ПЛАТА ~ ПЛАТА
ПЛАТА ~ КАБЕЛЬ
КАБЕЛЬ ~ КАБЕЛЬ

КОНТАКТЫ

НА ПЛАТУ

Прямые или 90°
В отверстия,
для поверхностного
монтажа, запрессовки,
на край платы

НА КАБЕЛЬ

Прямые или 90°
Под пайку или обжим

ТИПЫ

СММ200

LF: 2 ряда – до 50 контактов
Фиксация защелкой

СММ220

LF: 2 ряда – до 60 контактов
HF/HP: 1 ряд – до 15 контактов
Фиксация винтами

СММ320

LF: 3 ряда – до 120 контактов
HF/HP: 1 ряд – до 20 контактов
Фиксация винтами

СММ340

LF: 3 ряда – до 111 контактов
HF/HP: 2 ряда – до 64 контактов
Фиксация винтами

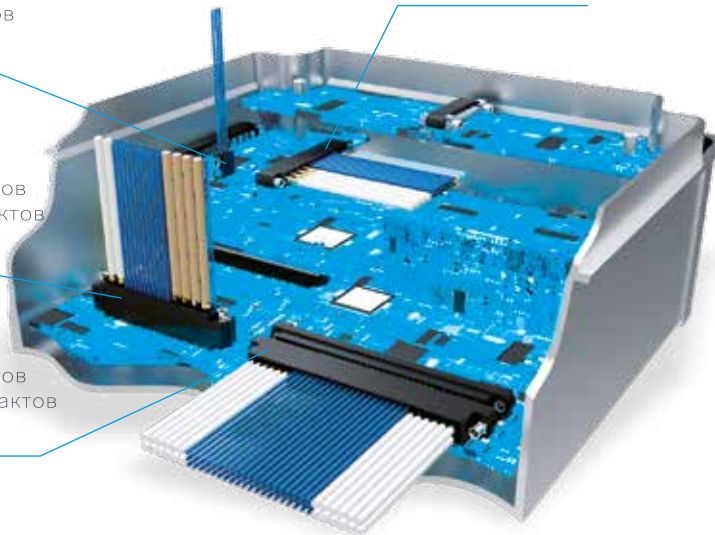

СММ100

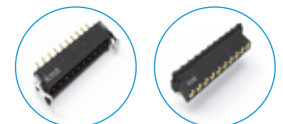

СММ200

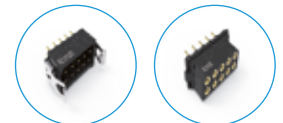

СММ220



СММ320

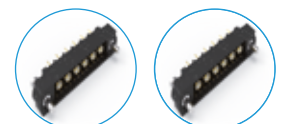

СММ340
EXCLUSIVE



ТЕХНИЧЕСКИЕ ПАРАМЕТРЫ



ИЗОЛЯТОР
ИЗ PPS (30%
СТЕКЛОВОЛКНО)



ШАГ 2 ММ



РЕСУРС ДО
2500 ЦИКЛОВ
СОЕДИНЕНИЯ



ТЕМПЕРАТУРНЫЙ
ДИАПАЗОН
-60°C-+260°C



ВИБРО-
СТОЙКОСТЬ
15g



2 - 120
КОНТАКТОВ



СОПРОТИВЛЕНИЕ
КОНТАКТОВ $\le 10\text{ МОМ}$
СОПРОТИВЛЕНИЕ
ИЗОЛЯТОРА >math>1\text{ ГОМ}</math>



LF, HF, HP
КОНТАКТЫ
В ОДНОМ
КОРПУСЕ



LF КОНТАКТЫ:
ТОК ДО 5 А



HF: ЧАСТОТА
СИГНАЛА
ДО 11 ГГц



НАПРЯЖЕНИЕ
ПРОБОВА
1200 В



HP: ТОК
ДО 30 А

DMM Серия

DMM как модульная альтернатива соединителям Micro-D M83513 предоставляет безграничные возможности выбора типов и количества контактов в соединителе. Полностью соответствующие требованиям MIL-DTL-83513G соединители DMM позволяют экономить пространство, обеспечивают электромагнитное экранирование и механическую прочность.

- Срок изготовления 6 недель (срок поставки от 8 недель)
- Минимальная партия для заказа: 1 шт.
- Модели для САПР с указанием масс

МОНТАЖ НА ПАНЕЛЬ

Заднюю или переднюю

КАБЕЛЬ ~ КАБЕЛЬ

Прямые или 90°// Под пайку или обжим

ПЛАТА ~ ПЛАТА

Прямые или 90°// В отверстия или для поверхностного монтажа

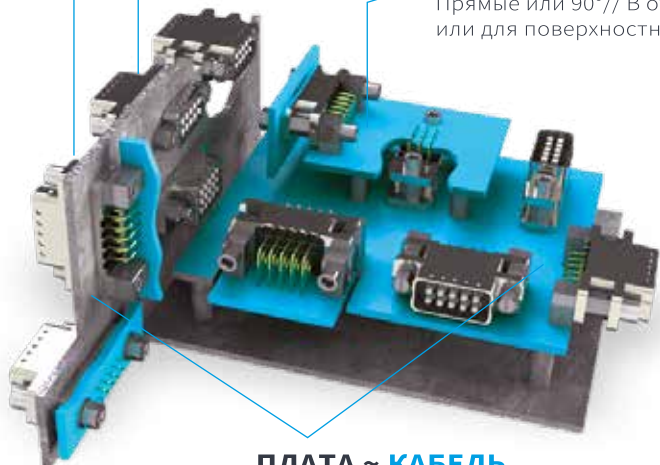

ПЛАТА ~ КАБЕЛЬ

Прямые или 90°// В отверстия или для поверхностного монтажа
Прямые или 90°// Под пайку или обжим

ТЕХНИЧЕСКИЕ ПАРАМЕТРЫ



КОРПУС
AL 6061
ИЗОЛЯТОР
ИЗ PPS (30%
СТЕКЛОВОЛОКНО)



LF КОНТАКТЫ:
ТОК ДО 5 А



РЕСУРС
ДО 2500
ЦИКЛОВ
СОЕДИНЕНИЯ



ТЕМПЕРАТУРНЫЙ
ДИАПАЗОН
-55°C-+125°C



ВИБРО-
СТОЙКОСТЬ
15g



2 - 120
КОНТАКТОВ



НР: ТОК
ДО 30 А



СОПРОТИВЛЕНИЕ
КОНТАКТОВ
< 10 МОм
СОПРОТИВЛЕНИЕ
ИЗОЛЯТОРА > 5 ГОм



LF, HF, HR
КОНТАКТЫ
В ОДНОМ
КОРПУСЕ



ШАГ 2 ММ



НАПРЯЖЕНИЕ
ПРОБЫ 600 В

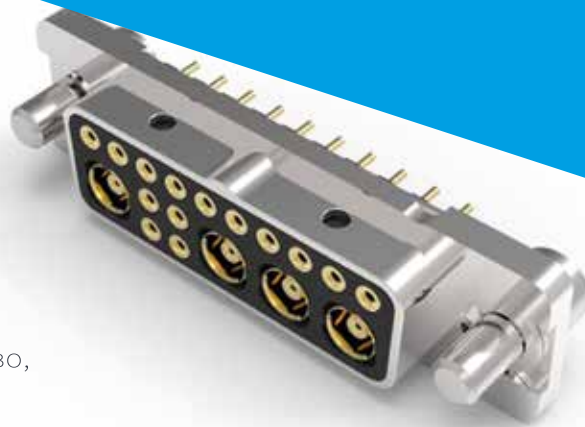

СИГНАЛЬНЫЕ

СЕРИЯ	ПРОФИЛЬ LF	
D100		1 ряд 2 до 30 контактов
D220		2 ряда 4 до 60 контактов
D320		3 ряда 6 до 90 контактов
D420		4 ряда 8 до 120 контактов

КОМБИНИРОВАННЫЕ

СЕРИЯ	ПРОФИЛЬ	LF	НР/НФ
D220		2 ряда 2 до 56 контактов	1 ряд 1 to 15 контактов
D320		3 ряда 3 до 86 контактов	1 ряд 1 до 15 контактов
D420		4 ряда 4 до 112 контактов	2 ряда 2 до 30 контактов
D430		4 ряда 8 до 116 контактов	2 ряда 1 до 29 контактов

DLMM

МЕТАЛИЗИРОВАННЫЙ ПЛАСТИК

ЛЕГЧЕ МЕТАЛЛА

Экономия веса

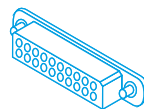

СОЕДИНИТЕЛЬ

▼20%

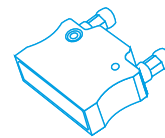

КОЖУХ

▼40%

ПРЕВОСХОДНЫЕ ХАРАКТЕРИСТИКИ ЭКРАНИРОВАНИЯ

По электромагнитному экранированию эквивалентны соединителям в металлическом корпусе.
Квалификация согласно требованиям MIL-DTL-83513G

EMM Серия

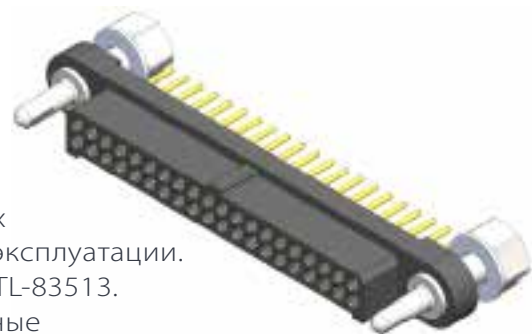

EMM Соединители с шагом контактов 1.27 мм серии EMM позволяют дополнительно сократить вес и объем при задачах минитюаризации оборудования для экстремальных условий эксплуатации. Разработаны в соответствии с требованиями стандарта MIL-DTL-83513. Соединители EMM отличаются прочностью и имеют улучшенные электрические и механические характеристики.

- **Срок изготовления 4 недели**
- **Минимальная партия для заказа: 1 шт.**
- **Модели САПР с указанием масс**

ПЛАТА - КАБЕЛЬ

Розетки на плату прямые, под пайку в отверстия
Вилки на кабель
Корпус адаптирован для заливки компаундом

ПЛАТА ПЛАТА

Прямые, под пайку в отверстия
Реверсивные контакты для улучшенной защиты штыревых контактов

Любая конфигурация от 4 до 60 НЧ в 2 ряда
Взаимозаменяемые крепления

ПЛАТА ПЛАТА

90° вилки и розетки
Защита угловых контактов

ТЕХНИЧЕСКИЕ ПАРАМЕТРЫ



ИЗОЛЯТОР ИЗ LCP (30% СТЕКЛОВОЛОКНО)



ШАГ 1.27 ММ



РЕСУРС БОЛЕЕ 500 ЦИКЛОВ СОЕДИНЕНИЯ



ТЕМПЕРАТУРНЫЙ ДИАПАЗОН -60°C +260°C



ВИБРОСТОЙКОСТЬ 20G



4 - 60 КОНТАКТОВ



СОПРОТИВЛЕНИЕ КОНТАКТОВ <8 мОм
СОПРОТИВЛЕНИЕ ИЗОЛЯТОРА >2000 ГОм



НЧ КОНТАКТЫ: ТОК ДО 3А



НАПРЯЖЕНИЕ ПРОБЫ НА УРОВНЕ МОРЯ 750В RMS
НА ВЫСОТЕ 7000FT 480В RMS

1.27

1.27 ММ ШАГ КОНТАКТОВ

1.27 ММ ДЛИНА КОНТАКТНОЙ ПОВЕРХНОСТИ

1.27 μ ПОЗОЛОТЫ

MICROFLEX™

серия

Microflex™ – альтернатива круглому кабелю для вибронегруженных устройств. Сочетает преимущества сверхплоского кабеля и высокую надежность соединителей CMM. Технология соответствует стандарту MIL-DTL-55302F.

- Срок поставки 8 недель
- Минимальное количество для заказа: 1 шт.



F~F MICROFLEX

Розетка - Розетка

SOLDER PIN MICROFLEX

Розетка - Контакты под пайку

CMM ОТВЕТНАЯ ЧАСТЬ

CMM 220

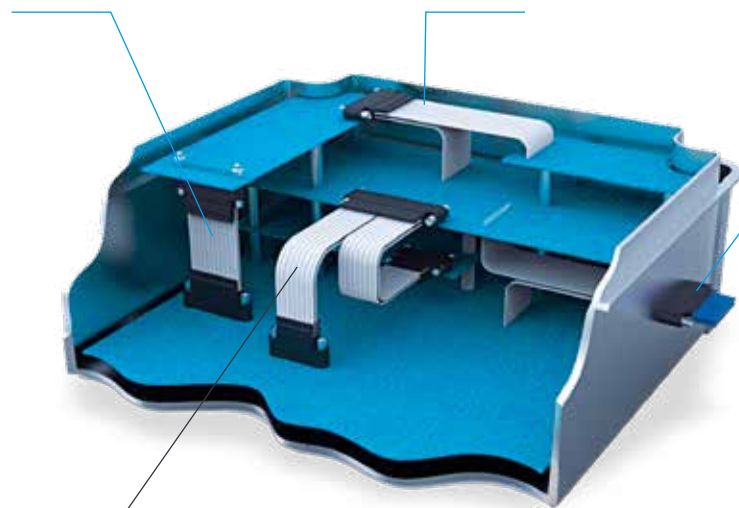

OCTOPUS

НЕСКОЛЬКО ОТВЕТВЛЕНИЙ

F~F

MICROFLEX

ОТ 4 ДО 60 КОНТАКТОВ
ФИКСАЦИЯ ВИНТАМИ
НА ОБОИХ КОНЦАХ



SOLDER PIN MICROFLEX

ОТВЕТВЛЕНИЯ
РАЗЛИЧНОЙ ДЛИНЫ
ВЫБОР ВИНТОВ



OCTOPUS MICROFLEX

ОТ 2 ДО 10
ОТВЕТВЛЕНИЙ
РАЗЛИЧНОЙ ДЛИНЫ



— Контакты устанавливаются на шлейф методом кримпирования и помещаются в корпус

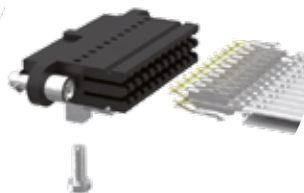

ТЕХНИЧЕСКИЕ ПАРАМЕТРЫ



ЭКОНОМИТ
ПО МАССЕ ДО 60%



ТОК ДО 3А



СОПРОТИВЛЕНИЕ
КОНТАКТОВ
< 15 МОм
СОПРОТИВЛЕНИЕ
ИЗОЛЯТОРА > 300 МОм



РЕСУРС
КАБЕЛЯ
ДО 10 МЛН
СГИБАНИЙ



ТЕМПЕРАТУРНЫЙ
ДИАПАЗОН
-55°C-+105°C

FFC кабель

–
Сверхплоский кабель широко используется в приборостроении, где есть повышенные требования к весу, гибкости кабеля, диапазону рабочих температур. Для особых применений имеется возможность покрытия проводников золотом и экранирования. Кабель поставляется в катушках и отрезками, подготовленными к установке в устройство.

• Шаг проводников: от 0.5 до 2.54 мм



CRIMPFLEX™ технология

–
Crimpflex™ – патентованная система установки контактов на сверхплоский кабель методом обжима. Обеспечивает высокий уровень надежности по электрическим и механическим параметрам соединения.

- Шаг контактов: 1.27, 2.54 мм
- Установка в течение одного дня на оборудовании российского партнера – ООО «МФК Точка Опоры»

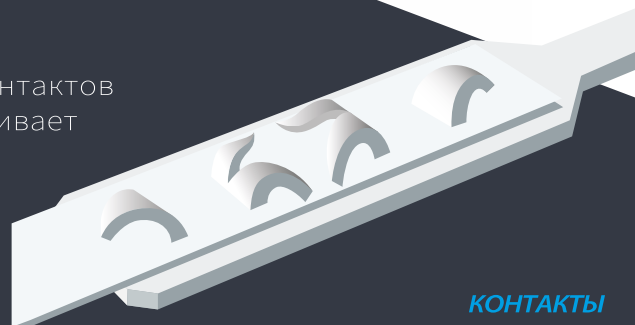

КОНТАКТЫ

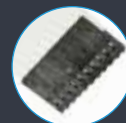

РОЗЕТКИ



ВИЛКИ



ПОД ПАЙКУ

МЕТАЛЛИЧЕСКИЕ мембраны

—
Металлические четырехножечные мембраны SWITCH'AIR™ предназначены для низкопрофильных клавиатур, в том числе пленочных. Обеспечивают ощутимый тактильный эффект, надежность срабатывания, долговечность. Изготавливаются в четырех типоразмерах, с димплом и без димпла, возможно покрытие золотом контактной поверхности для защиты от окисления.

- Ресурс до 5 миллионов нажатий
- Усилие нажатия: 140-420 г
- Упаковка: в пакеты по 25000 шт., трубочки по 800 шт., ленты в катушках для автоматического монтажа
- Поставка со склада в Москве или под заказ со сроком от 2 недель

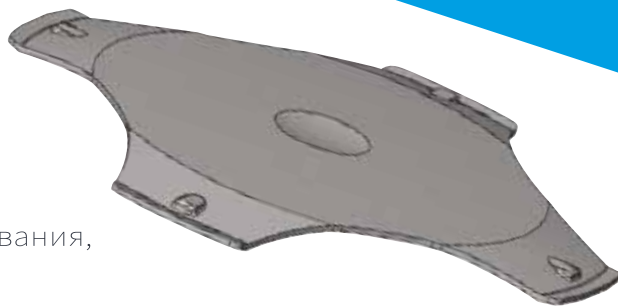

ДИАМЕТР

—
12.2 MM

10 MM

8.4 MM

6 MM

СВЕРХТОНКИЕ светодиоды

—
Светодиоды толщиной 0.35 и 0.5 мм разработаны специально для пленочных клавиатур. Выпускаются в одноцветном и двухцветном исполнении.

- Высокая стабильность светимости и цвета
- Упаковка: ленты в катушках для автоматического монтажа

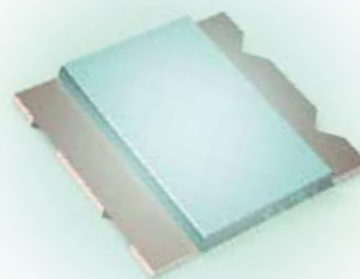

ЦВЕТ СВЕЧЕНИЯ

ОДНОЦВЕТНЫЕ

КРАСНЫЙ, ОРАНЖЕВЫЙ,
ЖЕЛТЫЙ, ЗЕЛЕНый,
СИНИЙ, БЕЛЫЙ

ДВУХЦВЕТНЫЕ

КРАСНО-ЗЕЛЕНый
КРАСНО-ЖЕЛТЫЙ
ЖЕЛТО-ЗЕЛЕНый

ГОТОВЫЕ РЕШЕНИЯ ДЛЯ ЭЛЕКТРИЧЕСКИХ СОЕДИНЕНИЙ

Приоритетным направлением является разработка готовых решений на основе стандартных продуктов:

ИЗГОТОВЛЕНИЕ КАБЕЛЬНЫХ СБОРОК

Произведем кабельные сборки, жгуты, в том числе экранированные, в разумные сроки.



КАБЕЛИ
MIL-22759

СМЕШАННЫЕ
СБОРКИ
И ЗАЛИВКА
КОМПАУНДОМ

ЭКРАНИ-
РОВАНИЕ

МЕХАНИЧЕСКАЯ
ЗАЩИТА

ЛУЖЕНИЕ
КОНТАКТОВ

НАКОНЕЧНИКИ

УСТАНОВКА КОНТАКТОВ CRIMPFLEX™

Сборка сверхплоских кабелей по технологии CRIMPFLEX™ по вашим параметрам, а также установка контактов на шлейфы пленочных клавиатур производится на фирменном оборудовании российским партнером – ООО «МФК ТОЧКА ОПОРЫ».

- Срок поставки от 1 дня
- Минимальная партия для заказа: 1 шт.

ЗАКАЗНЫЕ ИЗДЕЛИЯ

Высококвалифицированные инженеры отдела разработок, широкие возможности конструирования, моделирования и прототипирования к вашим услугам для решения нестандартных задач.

ЗАКАЗНЫЕ
КОНТАКТЫ



ГИБРИДНЫЕ
СОЕДИНИТЕЛИ



IP67
ГЕРМЕТИЗАЦИЯ



МНОГОМЕСТНЫЕ
СОЕДИНИТЕЛИ



ООО «МФК ТОЧКА ОПОРЫ»

МЫ В СЕТИ   

→ NICOMATIC.COM



117452, Москва
Балаклавский проспект
28 Б, строение 1
www.fulcrum.ru
nicomatic@fulcrum.ru

Nicomatic
173, Route des Fougères
ZI les Bracots
74890 Bons-en-Chablais
FRANCE
france@nicomatic.com